

1 2 3 4

Prüfpunkt für die Härtemessung

A
B
C
D
E

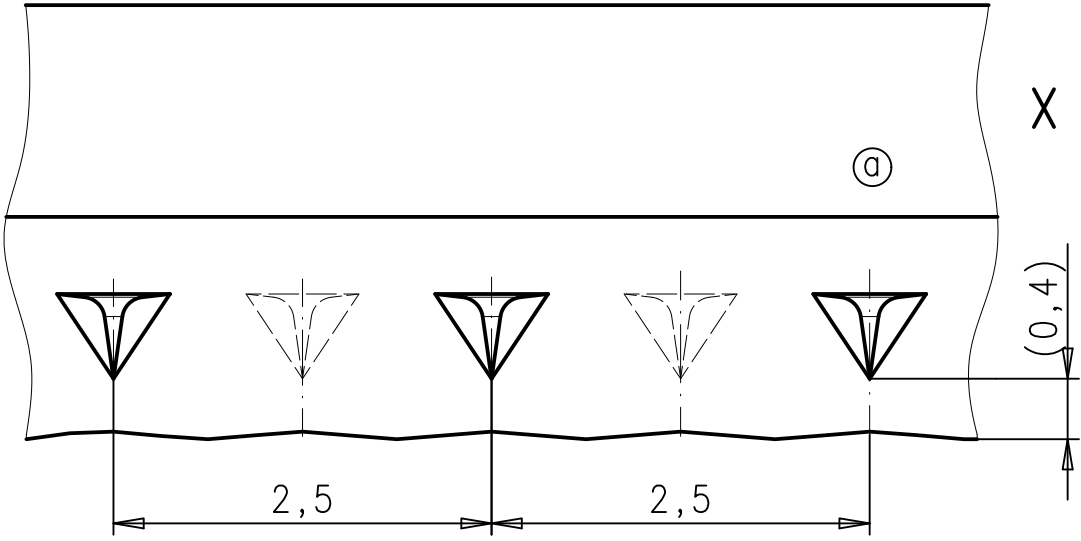
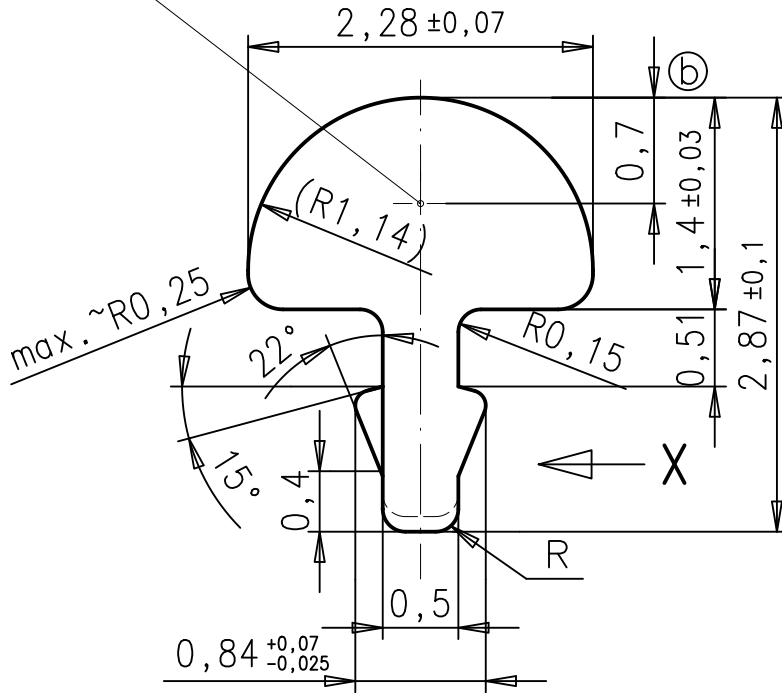

A
B
C
D
E

g				Freimaßtoleranz:	Oberfläche:		Ferd. Wagner GmbH Pforzheim	ZAPP
f				± 0,05	b			
e				Werkstoff:				
d					Datum:	Name:	Benennung:	
c					14.01.05	K.S.	Profil	
b	1984	03.02.12	K.S.	Bearbeitet:	14.01.05	D.K		
a	1886	30.03.06	K.S.	Geprüft:	14.01.05			
Idx	Änd.-Nr.	Datum	Name	Kundenzeichnungs-Nr.:			Artikel-Nummer:	Blatt
				Zeichnungsnr.:			9686	1/1
				9686				
Erstverwendung:				Ers. f.			Ers. d.	

1 2 3 4

F