

1 2 3 4

A
B
C
D
E

A
B
C
D
E

Prüfpunkt für die Härtemessung

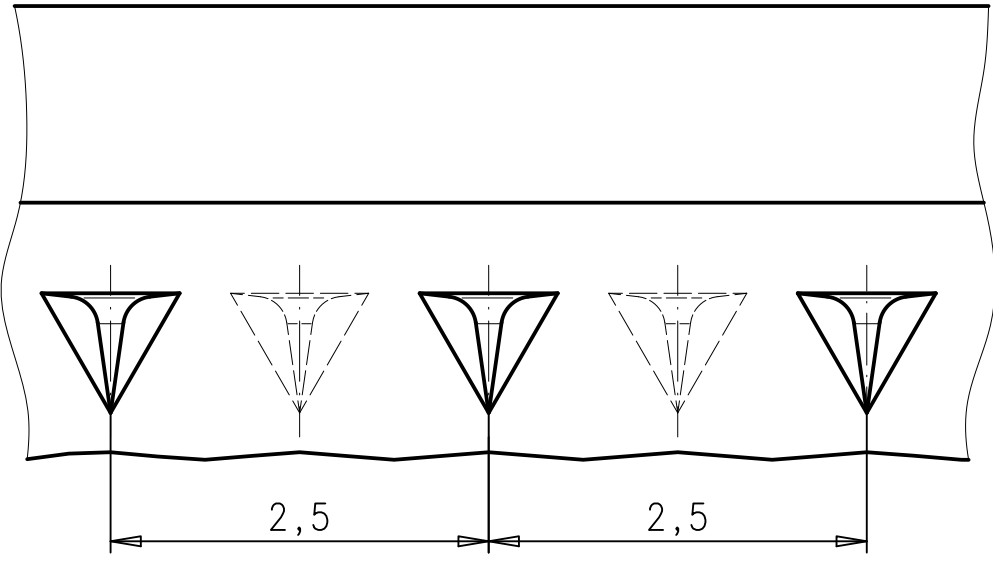
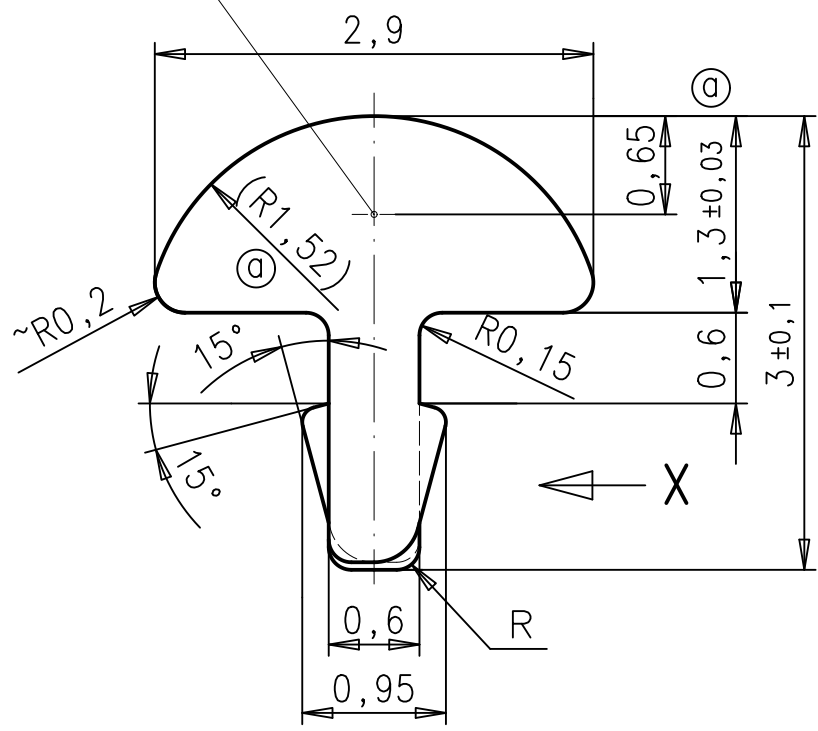

Ⓒ				Freimaßtoleranz:	Oberfläche:	Ferd. Wagner GmbH Pforzheim		ZAPP
Ⓕ				± 0,05 Ⓒ				
Ⓔ				Werkstoff:				Benennung:
Ⓗ					Datum:	Name:		
Ⓖ				Bearbeitet:	18.11.04	K.S.	Profil	
Ⓖ	1984	02.02.12	K.S.	Geprüft:	18.11.04	B.E.		
Idx	Änd.-Nr.	Datum	Name	Kundenzeichnungs-Nr.:			Artikel-Nummer:	Blatt
	Fläche:	Maßstab:		Zeichnungsnr.:			9684	1/1
	4,00 mm ²	20:1		9684				
Erstverwendung:				Ers. f.			Ers. d.	

1 2 3 4

F