

Prüfpunkt für die Härtemessung

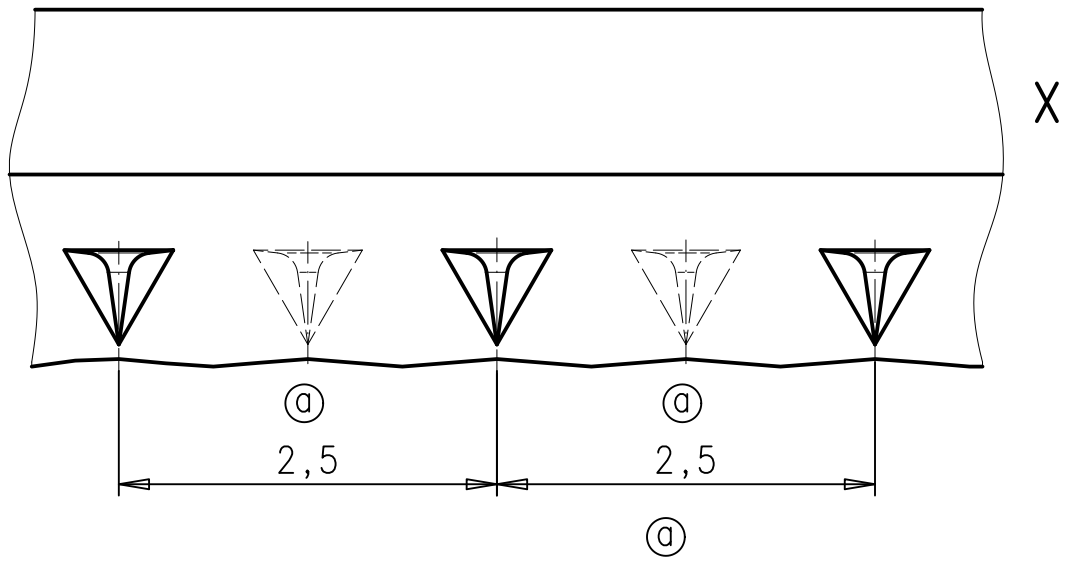
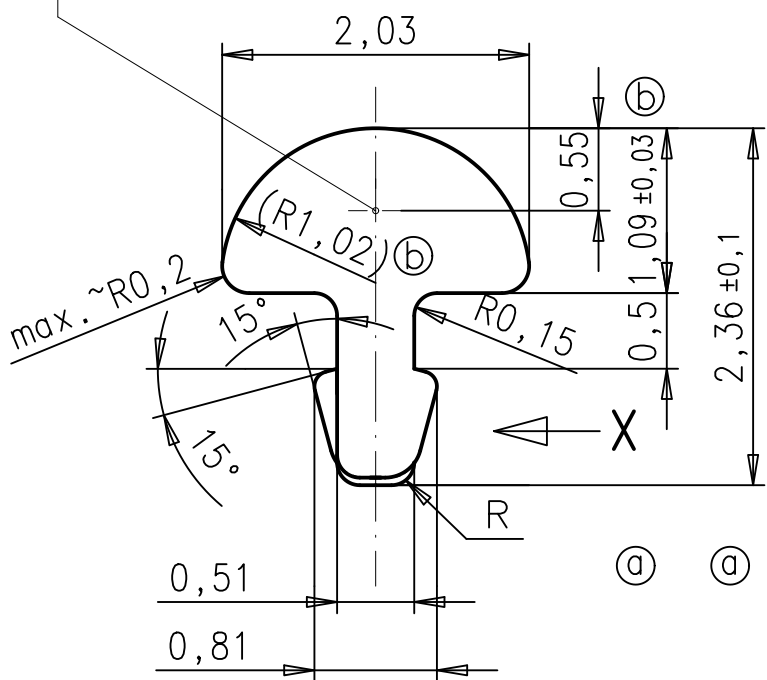

(g)				Freimaßtoleranz:	Oberfläche:		Ferd. Wagner GmbH Pforzheim	ZAPP
(f)				± 0,05 (b)				
(e)				Werkstoff:				
(d)					Datum:	Name:	Benennung:	
(c)				Bearbeitet:	17.09.02	K.O.	Profil	
(b)	1984	02.02.12	K.S.	Geprüft:	17.09.02	D.K.		
(a)	1843	20.02.04	K.S.	Kundenzeichnungs-Nr.:			Artikel-Nummer:	Blatt
	Fläche:	Maßstab:		Zeichnungsnr.:			9676	1/1
	2,45 mm ²	20:1		9676				
	Erstverwendung:			Ers. f.			Ers. d.	