

1 2 3 4

Prüfpunkt für die Härtemessung

A
B
C
D
E

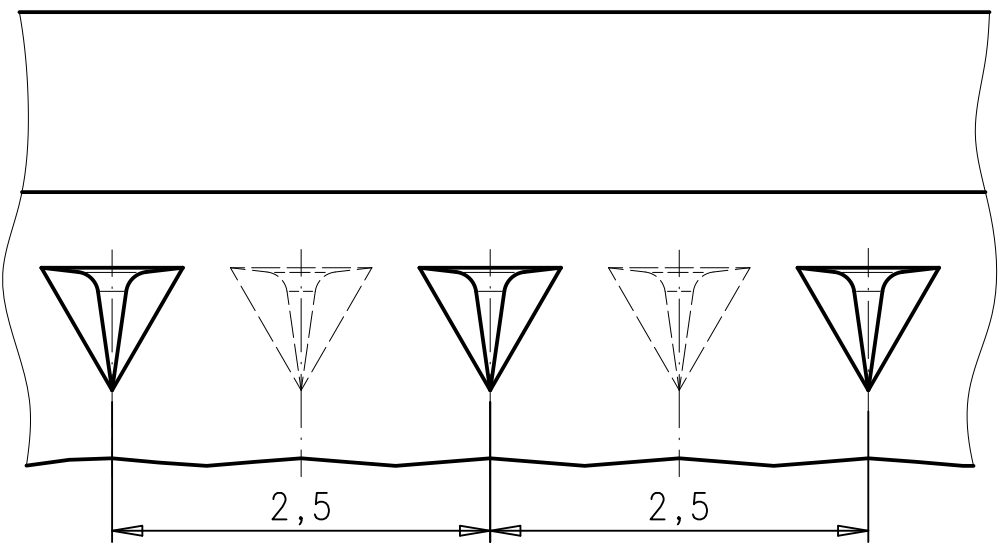
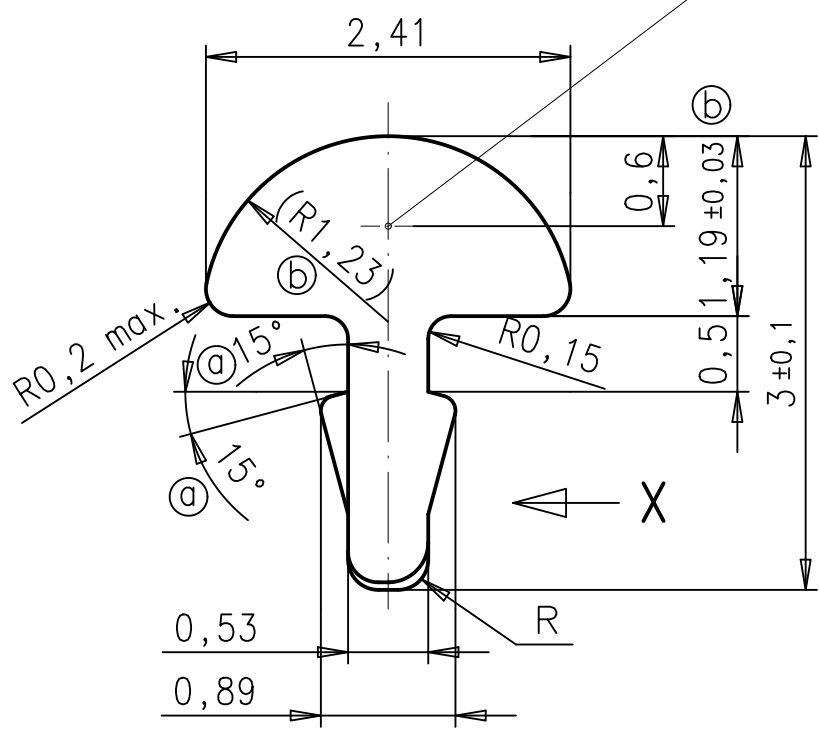

g				Freimaßtoleranz:	Oberfläche:		Ferd. Wagner GmbH Pforzheim	ZAPP
f				± 0,05	b			
e				Werkstoff:				
d					Datum:	Name:	Benennung:	
c				Bearbeitet:	26.04.01	K.O.	Profil	
b	1984	02.02.12	K.S.	Geprüft:	26.04.01	D.K.		
a	1843	20.02.04	K.S.	Kundenzeichnungs-Nr.:			Artikel-Nummer:	Blatt
	Idx	Änd.-Nr.	Datum	Name	Zeichnungsnr.:		9673	1/1
	Fläche:		Maßstab:		Ers. f.		Ers. d.	
	3,27 mm ²		20:1					

1 2 3 4