

1

2

3

4

A

A

B

B

C

C

D

D

E

E

Prüfpunkt für die  
Härtemessung

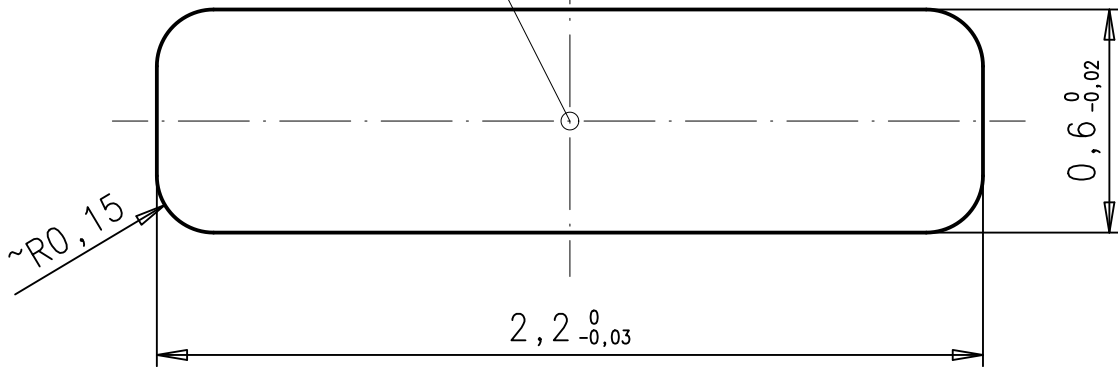

F

F

Ⓒ				Allgemein-Toleranz nach DIN ISO 2768 mittel/fein	Oberfläche:		FERD. WAGNER	
Ⓕ				Werkstoff:			Pforzheim	
Ⓔ					Datum:	Name:	Benennung	
Ⓒ				Bearbeitet:	20.09.05	K.S.	Profil	
Ⓑ	1877	20.09.05	K.S.	Geprüft:	20.09.05	D.K.		
Idx	Änd.-Nr.	Datum	Name	Kundenzeichnungs-Nr.:		Artikel-Nummer/Profil-Nummer		Blatt
	Fläche:	Maßstab		Zeichnungsnr.:		7227		1/1
	1,27 mm <sup>2</sup>	50:1		7227				
Urspr.				Ersatz für Zeichnung gleicher Nr.		Ers. d.		

1

2

3

4