

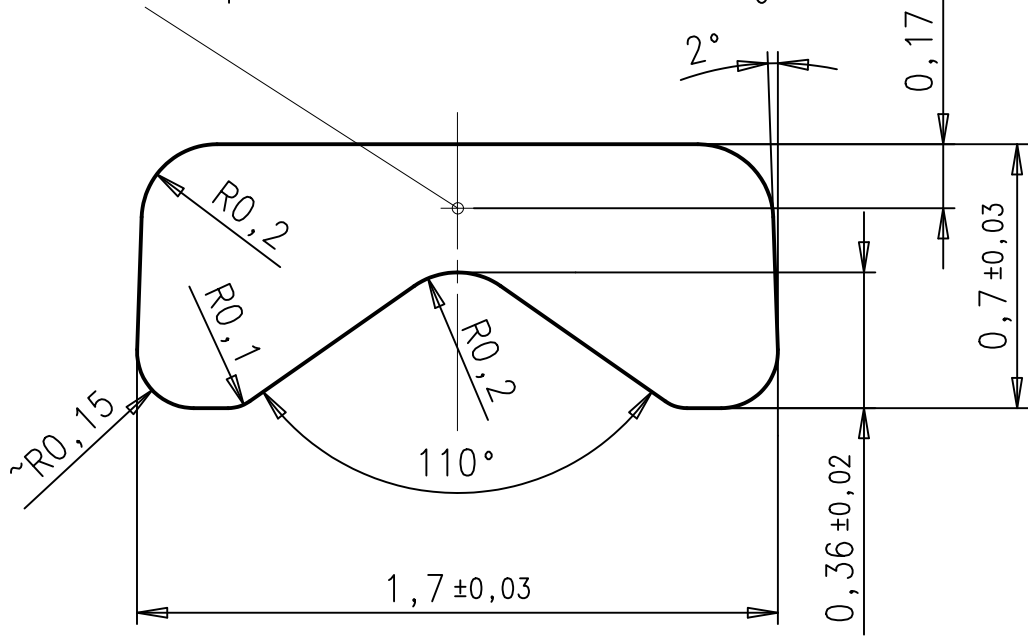

1 2 3 4

A
B
C
D
E

A
B
C
D
E

Prüfpunkt für die Härtemessung



© f e d c b a				Allgemeintoleranz nach DIN ISO 2768-f	Oberfläche:	 FERD. WAGNER Pforzheim		
				Werkstoff:				
				Datum:	Name:		Benennung:	
				Bearbeitet:	23.11.06		K.S.	Profil
	1900	23.11.06	K.S.	Geprüft:	23.11.06	D.K.		
F	Idx	Änd.-Nr.	Datum	Name	Kundenzeichnungs-Nr.:		Artikel-Nummer:	Blatt
					Zeichnungsnr.: 0770		0770	1/1
Erstverwendung:				Ersatz für Zeichnung gleicher Nr.		Ers. d.		

1 2 3 4

F