

1 2 3 4

A
B
C
D
E

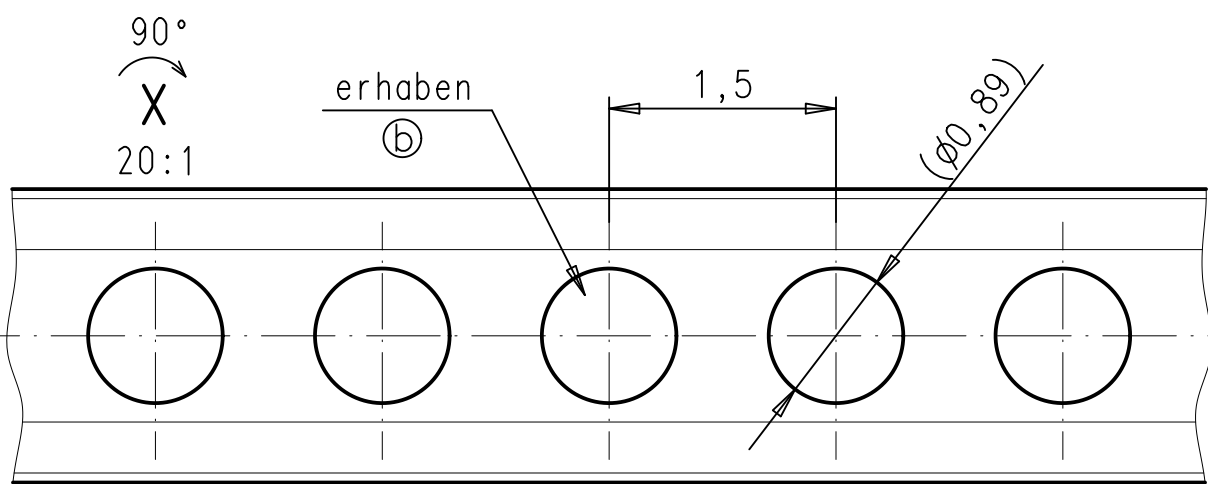
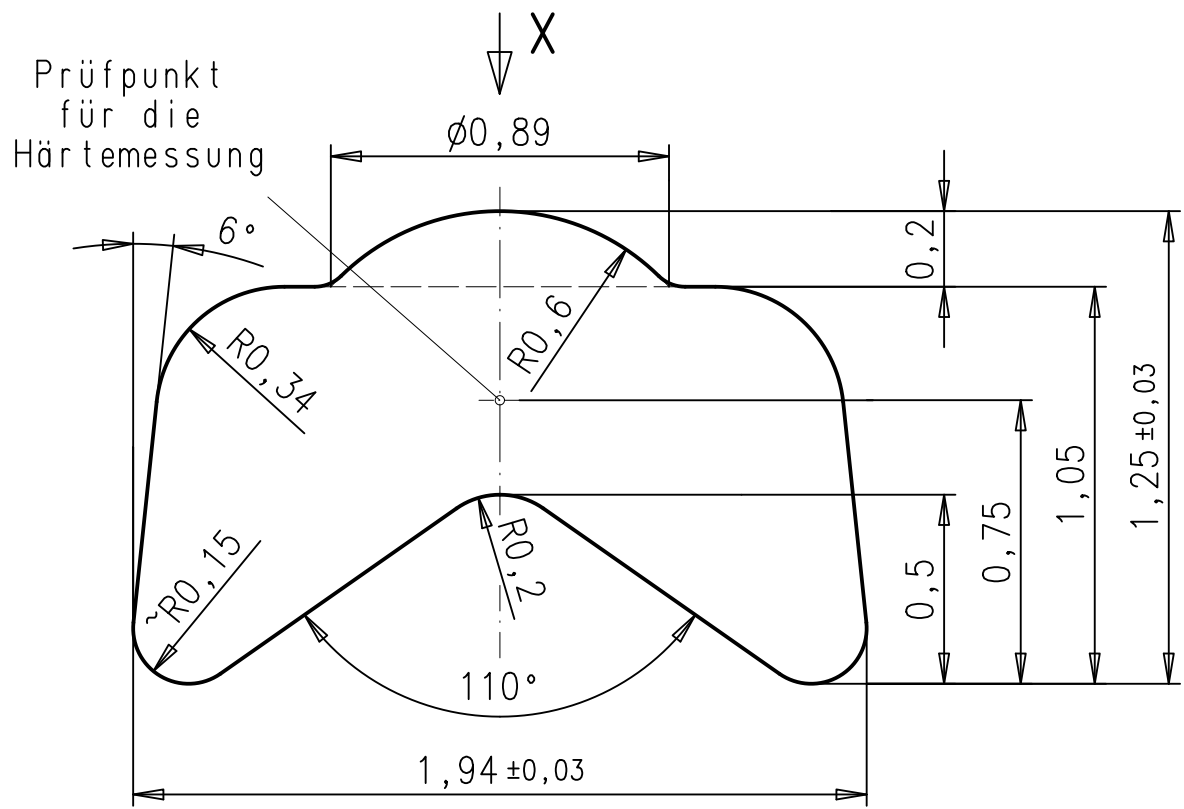

g				Allgemeintoleranz nach DIN ISO 2768-f	Oberfläche:	ZAPP Zapp Precision Metals GmbH FERD. WAGNER PROFILE	
f				Werkstoff:			
e							
d					Datum:	Name:	Benennung:
c				Bearbeitet:	25.11.10	K.S.	
b	2008	26.09.13	K.S.	Geprüft:	25.11.10	D.K.	
a	1968	25.11.10	K.S.	Kundenzeichnungs-Nr.:		Artikel-Nummer:	
Idx		Änd.-Nr.	Datum	Name	Zeichnungsnr.:		0760 / S 109
Fläche:		Maßstab:		0760_S_109		Blatt 1/1	
1,61 mm ²		50:1		Ersatz für Zeichnung gleicher Nr.			Material-Nr.:
Ers. d.							

1 2 3 4

A
B
C
D
E

F