

1 2 3 4

A
B
C
D
E
F

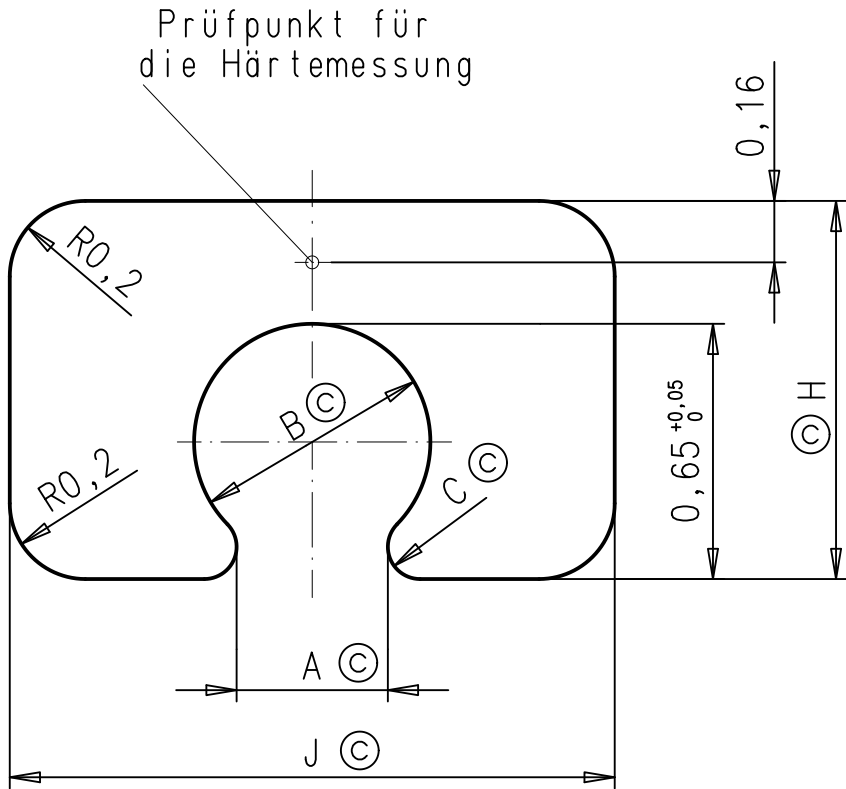

Standard gezeichnet

© © © © ©

Edelstahl	0,41 $\pm 0,03$	$\varnothing 0,62 \pm 0,07$	$\sim R0,1$	1,0 $\pm 0,03$	1,60 $\pm 0,03$	1,24
Standard	0,4 $\pm 0,03$	$\varnothing 0,65 \pm 0,05$	$\sim R0,09$	1,0 $\pm 0,02$	1,60 $\pm 0,02$	1,23
Material	A	B	C	H	J	Fläche mm ²

(h)				Allgemeintoleranz: $\pm 0,05$		Oberfläche:		ZAPP Zapp Precision Metals GmbH FERD. WAGNER PROFILE
(g)				Werkstoff:		Benennung:		
(f)				Datum:	Name:	Profil		
(e)				Bearbeitet:	12.09.07	K.S.		
(d)				Geprüft:	12.09.07	B.E.		
(c)	2013	03.02.14	K.S.	Kundenzeichnungs-Nr.:		Artikel-Nummer:		Blatt 1/1
(b)	1922	12.09.07	K.S.	Zeichnungsnr.: 0569_L		0569 L		
(a)	Idx	Änd.-Nr.	Datum	Name	Ers. f.		Ers. d.	

1 2 3 4