

1 2 3 4

A
B
C
D
E

Prüfpunkt
für die
Härtemessung

X

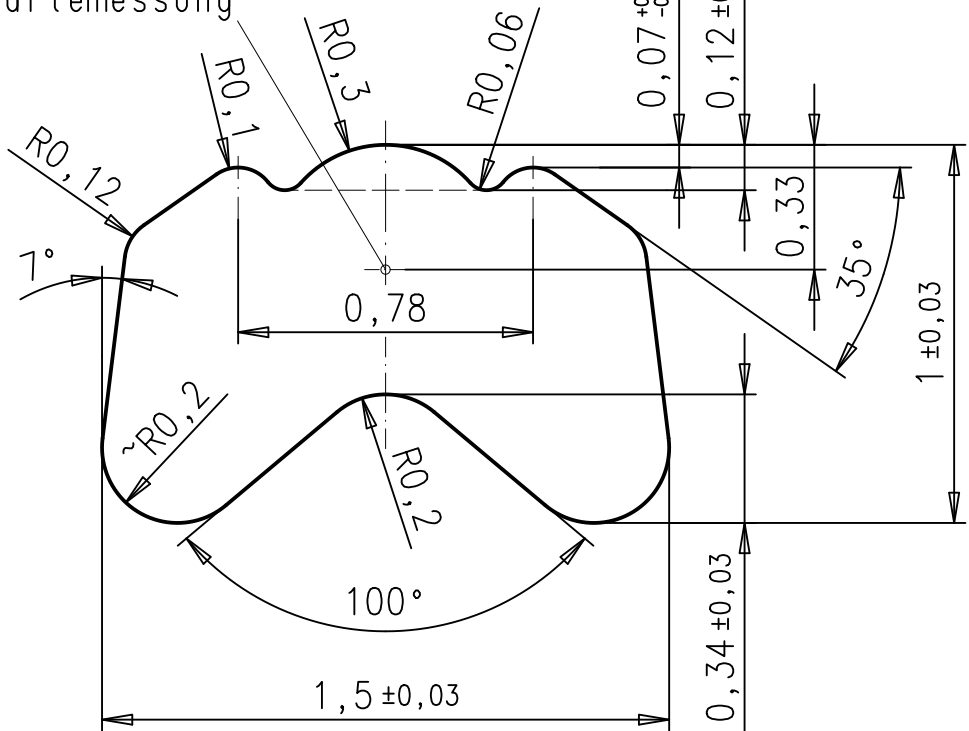

90°
X
20:1

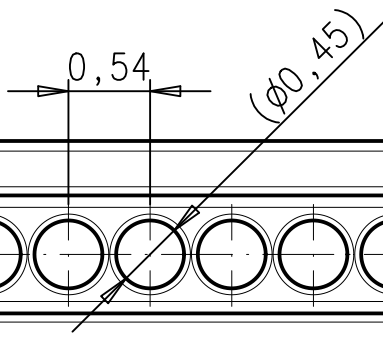

A
B
C
D
E

(h)				Allgemeintoleranz nach DIN ISO 2768-f	Oberfläche:	 Zapp Precision Metals GmbH FERD. WAGNER PROFILE	
(g)				Werkstoff:			
(f)							
(e)					Datum:	Name:	Benennung:
(d)				Bearbeitet:	01.12.10	K.S.	
(c)	2007	24.09.13	K.S.	Geprüft:	01.12.10	D.K.	Profil
(b)	1968	01.12.10	K.S.	Kundenzeichnungs-Nr.:		Artikel-Nummer:	
(a)	Idx	Änd.-Nr.	Datum	Name	Zeichnungsnr.:		0564 / S 45
					Fläche: $1,08 \text{ mm}^2$ Maßstab: 50:1		
Ers. d.				Ersatz für Zeichnung gleicher Nr.		Material- Nr.:	

1 2 3 4

F