

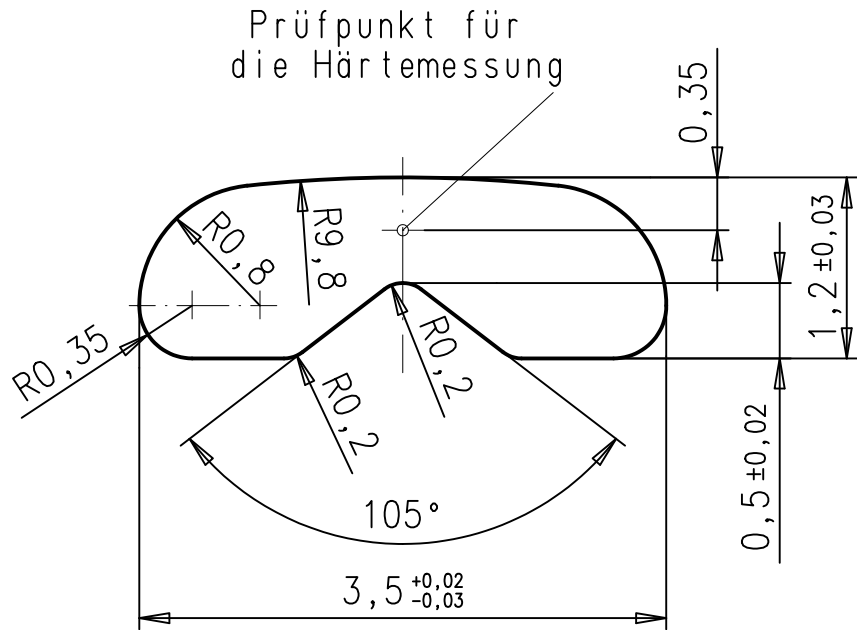

1 2 3 4

A
B
C
D
E



A
B
C
D
E

(h)				Allgemeintoleranz nach DIN ISO 2768-f	Oberfläche:	 <p>FERD. WAGNER Pforzheim</p>
(g)				Werkstoff:		
(f)						
(e)					Datum:	Name:
(d)				Bearbeitet:	08.02.08	K.S.
(c)				Geprüft:	08.02.08	D.K.
(b)	1935	08.02.08	K.S.	Kundenzeichnungs-Nr.:		Benennung:
(a)				Zeichnungsnr.:		0221
	Fläche:	Maßstab:		Artikel-Nummer:		Blatt
	3,36 mm ²	20:1		0221		1/1
Erstverwendung:			Ersatz für Zeichnung gleicher Nr.			Ers. d.

1 2 3 4

F