

Prüfpunkt für die Härtemessung

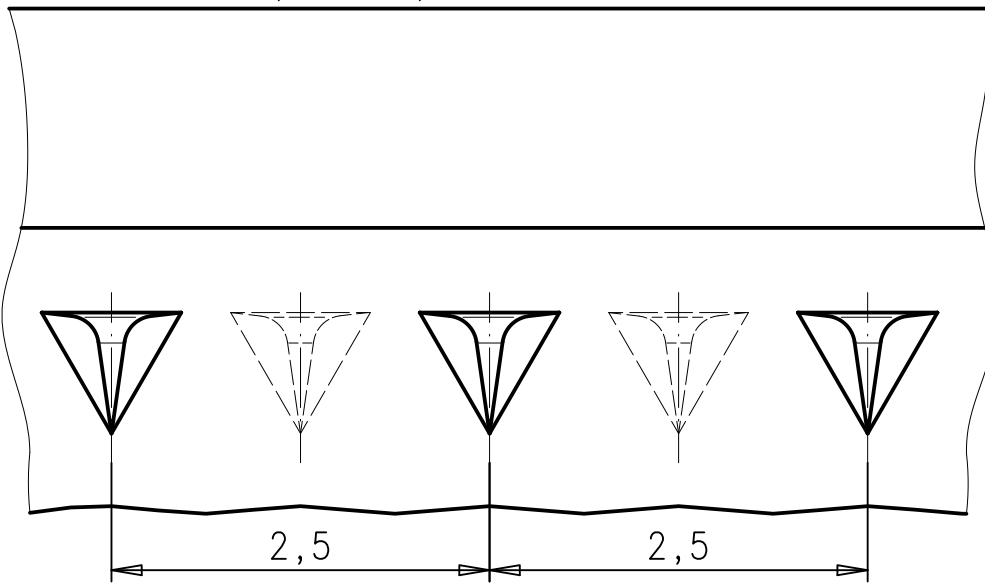
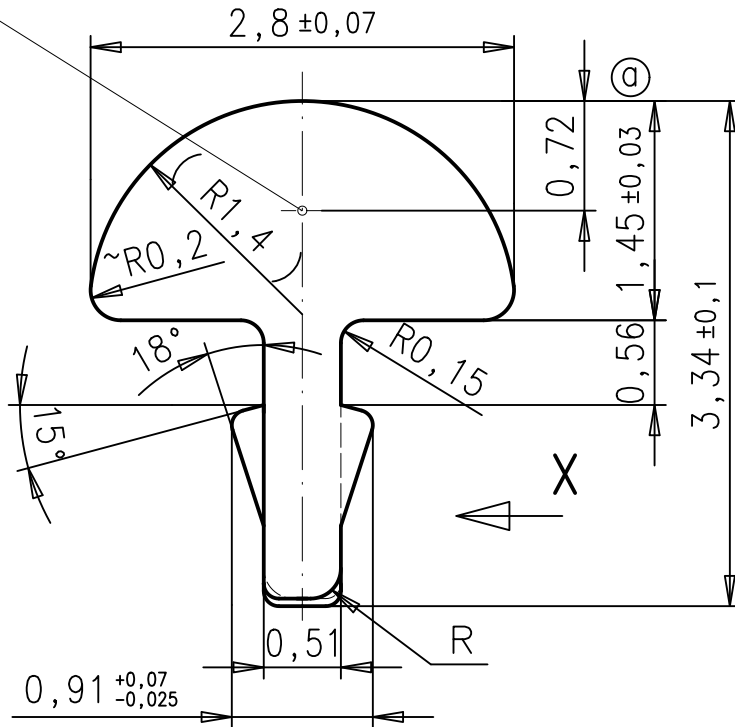

⑨				Freimaßtoleranz:	Oberfläche:		Ferd. Wagner GmbH Pforzheim	<b>ZAPP</b>
⑧				$\pm 0,05$ ⑦				
⑥				Werkstoff:				Benennung:
⑤					Datum:	Name:		
④				Bearbeitet:	02.12.04	K.S.	<b>Profil</b>	
③	1985	06.02.12	K.S.	Geprüft:	02.12.04	D.K.		
②	1984	30.01.12	K.S.	Kundenzeichnungs-Nr.:			Artikel-Nummer:	Blatt 1/1
①				Zeichnungsnr.:			9685	
Erstverwendung:				Ers. f.			Ers. d.	

1

2

3

4